

お客様でご用意頂く
ねじ部の加工寸法

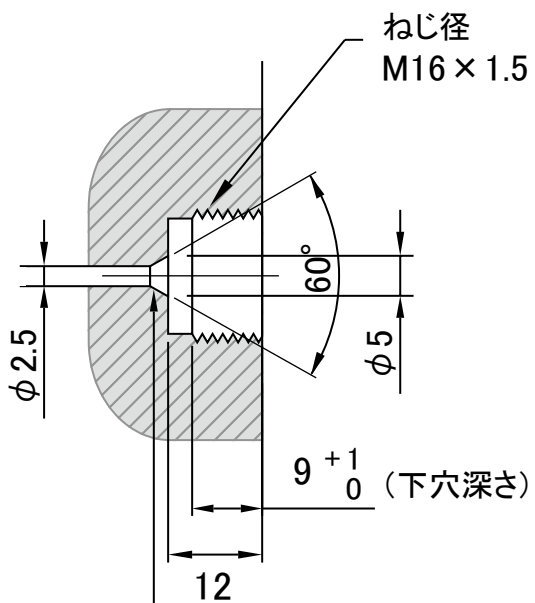

※ シール面 : Ra 6.3a ▽▽仕上げ
シール方法 : 60° コーン



100MPa を超える超高圧では PT ネジ (シールテープ) や
メタルワッシャではシールできませんのでご注意ください。

[高圧継手アダプター]

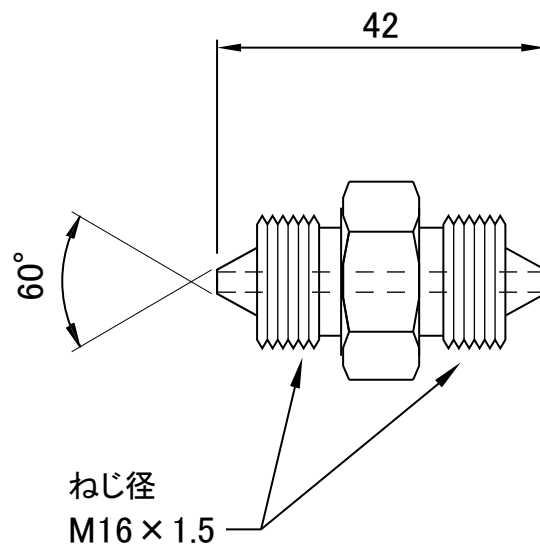

[オスニップル]

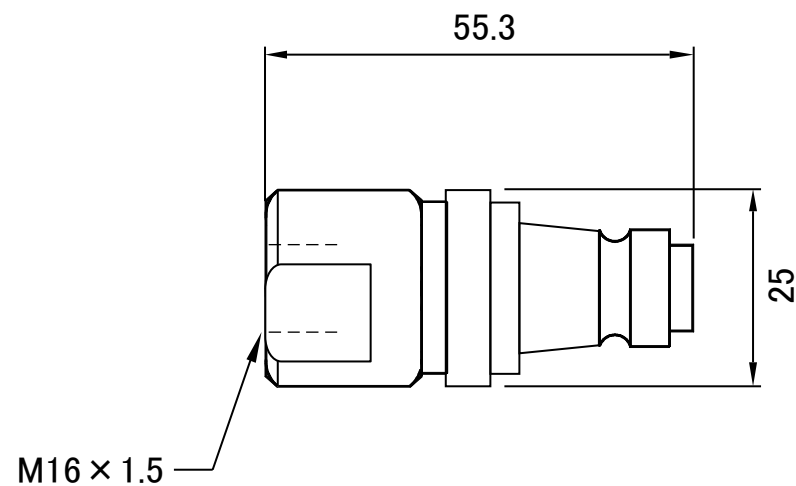

Bolt Engineer®

高圧継手の取付図 (250MPa ~ 300MPa 用)