

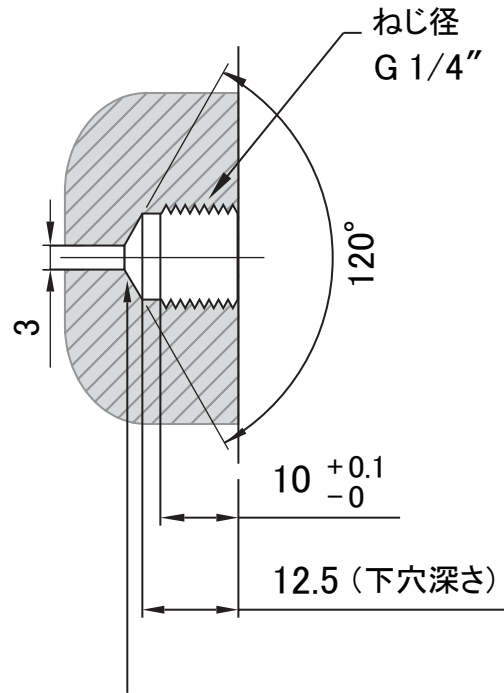

お客様でご用意頂く  
ねじ部の加工寸法



※ シール面 : Ra 6.3a ▽▽仕上げ  
シール方法 : 120° コーン

 100MPa を超える超高圧では PT ネジ (シールテープ) や  
メタルワッシャではシールできませんのでご注意ください。

取り付け部のねじ径サイズ G 1/4" (旧 JIS 規格 PF 1/4")

[ 高圧継手アダプター ]

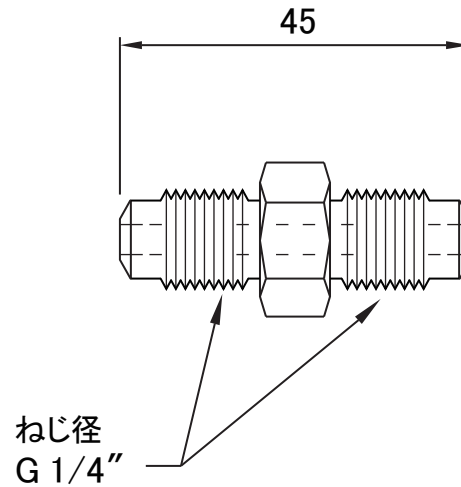

[ メスカプラ ]

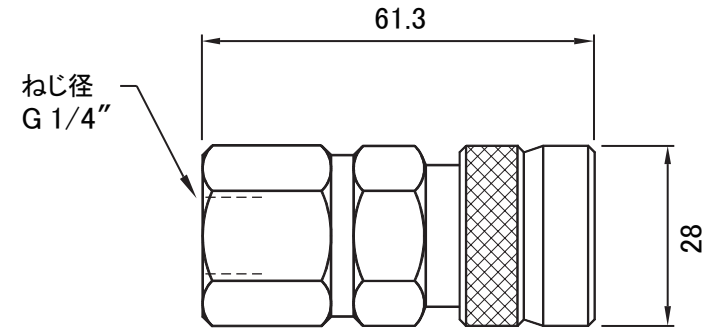

[ オスニップル ]

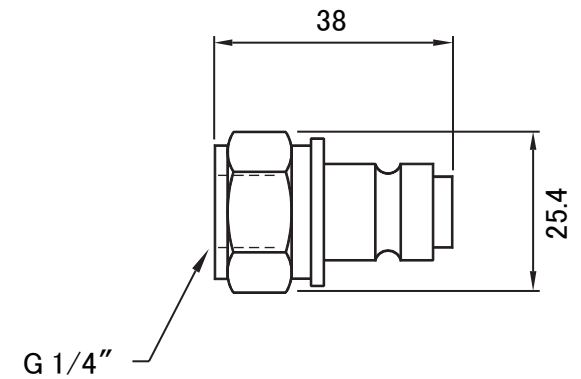

**Bolt Engineer®**

高圧継手の取付図 (100MPa ~ 250MPa 用)